

【コート(組手)】 幼年(初級)の部 10名

試合時間: 60秒*60秒+体重判定(軽い方)

貸出防具: ヘッドギア・胴プロテクター

1	下地 耀空 三原 シモン カイ 26.2 kg 無級	D8	6	狩俣 美香 三原 カマタ ヨシ 16 kg 無級
2	青山 凛之 尾道 アヤマリ 19.6 kg 10級	D1	7	廣光 孝美 五日市 ヒロシ タカヒ 18 kg 無級
3	溜 奏芽 五日市 タマリ カナメ 16 kg 無級			
4	東 孝信 尾道 ヒカシ タカノ 22 kg 10級	D9	8	石原 伊織 八本松 イハラ イチ 16 kg 10級
5	坂本 杏南 中山 サカモト アンナ 18 kg 無級		9	竹本 安志 宝町 タケモト アンジ 15 kg 無級
		D20	優勝	D21
			D27	
			3決	D26
				D2
				D11
				10
				浦谷 迅 三原東町 ウラタニ シン 18 kg 無級

【コート(組手)】 小学1年生男子(初・中級)の部 13名

試合時間: 60秒*60秒+体重判定(軽い方)

貸出防具: ヘッドギア・胴プロテクター

11	飯田 篤志 五日市 イダ アツシ 38 kg 9級	D12	18	下地 颯空 三原 シモン ソラ 20.7 kg 10級
12	大藤 拓海 ゆめスタジオ ダイドウ タカミ 32.5 kg 無級	D3	19	豊田 蓮馬 ゆめスタジオ トヨタレンマ 19 kg 10級
13	牧本 哲誠 廿日市 マキモ テツセイ 34 kg 9級		20	小野 朔弥 八本松 オノ サカヤ 31 kg 9級
14	山本 一翔 長楽寺 ヤマモト カスト 25 kg 9級	D4		
15	乃美 結翔 竹原 ノミ ユイト 18 kg 10級	D13	21	旗江 勇翔 川口 ハタエ ユウト 21 kg 10級
16	河野 誠 ゆめスタジオ コノ マコト 22 kg 10級	D5	22	豊田 雄飛 ゆめスタジオ トヨタ ユウヘイ 19 kg 10級
17	石原 志高 八本松 イシハラ サネタカ 25 kg 10級		23	小松 怜史 横川 コマツ レイジ 21.5 kg 8級
		D22	優勝	D23
			D29	
			3決	D28
				D7
				D15

【コート(組手)】 小学1.2年生女子(初級)の部 8名

試合時間: 60秒*60秒+体重判定(軽い方)

貸出防具: ヘッドギア・胴プロテクター

24	桑原 凛音 神辺 クワハラ リオン 27 kg 9級	D16	28	峰見 佳桜 横川 ミネミ カン 22 kg 10級
25	桑田 夢来 長楽寺 クワタ メイ 31 kg 無級		29	小松 楓茸 呉焼山 コマツ フウカ 35 kg 無級
26	枝松 真央 宝町 エダマツ マオ 26 kg 10級	D17	30	竹本 莉央 宝町 タケモト リオ 20 kg 9級
27	三浦 星望 本郷 ミウラ ミヤビ 20 kg 無級		31	行譜 穂乃果 八本松 キョウフ ホノカ 19.8 kg 9級
		D24	優勝	D25
			D31	
			3決	D30
				D19

【コート(組手)】 幼年(中・上級)の部 8名

試合時間: 90秒*90秒+体重判定(3kg)+90秒+体重(軽い方)

貸出防具: ヘッドギア

32	森本 清和理 ゆめスタジオ モリモト キナリ 19 kg 8級	D33	36	行譜 美桜 八本松 キョウフ ミオ 17.4 kg 10級
33	金増 凌功 長楽寺 カナマズ リウ 20.8 kg 10級		37	申 俊赫 ゆめスタジオ シン シン 20 kg 10級
34	武内 奏人 五日市 タケウチ カナト 19.3 kg 10級	D34	38	青野 虎乃助 長楽寺 アオノ トヲノスケ 21.9 kg 10級
35	西川 友彩 呉焼山 ニシカワ ユア 20.5 kg 10級		39	黒木 陽翔 呉焼山 クロキ ヒナト 20.3 kg 9級
		D38	優勝	D39
			D42	
			3決	D41
				D36

【コート(組手)】 小学1・2年生女子(中・上級)の部 3名

試合時間: 90秒*90秒+体重判定(3kg)+90秒+体重(軽い方)

貸出防具: ヘッドギア

40	上野 想来 海田 ウエノツラ 18 kg 8級	D32	41	影山 心音 川口 カゲヤマ コネ 24.6 kg 5級
	上野 想来 海田 ウエノツラ 18 kg 8級	D37	42	井木 莉音 高陽 イヅミ リオ 23 kg 7級
	影山 心音 川口 カゲヤマ コネ 24.6 kg 5級	D40		井木 莉音 高陽 イヅミ リオ 23 kg 7級

【Cコート(組手)】小学2年生男子(初・中級)の部 12名

試合時間: 60秒*60秒+体重判定(軽い方)

貸出防具: ヘッドギア・胴プロテクター

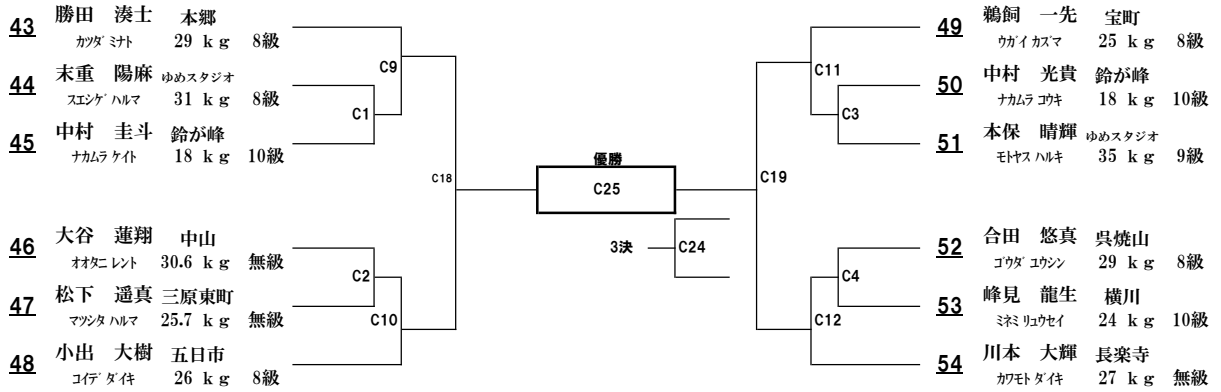

【Cコート(組手)】小学3.4年生女子(初級)の部 5名

試合時間: 60秒*60秒+体重判定(軽い方)

貸出防具: ヘッドギア・胴プロテクター

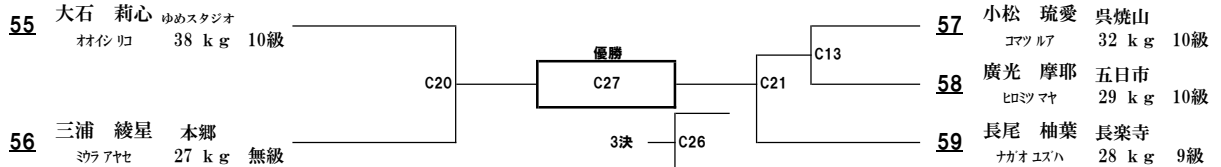

【Cコート(組手)】小学3年生男子(初級)の部 12名

試合時間: 60秒*60秒+体重判定(軽い方)

貸出防具: ヘッドギア・胴プロテクター

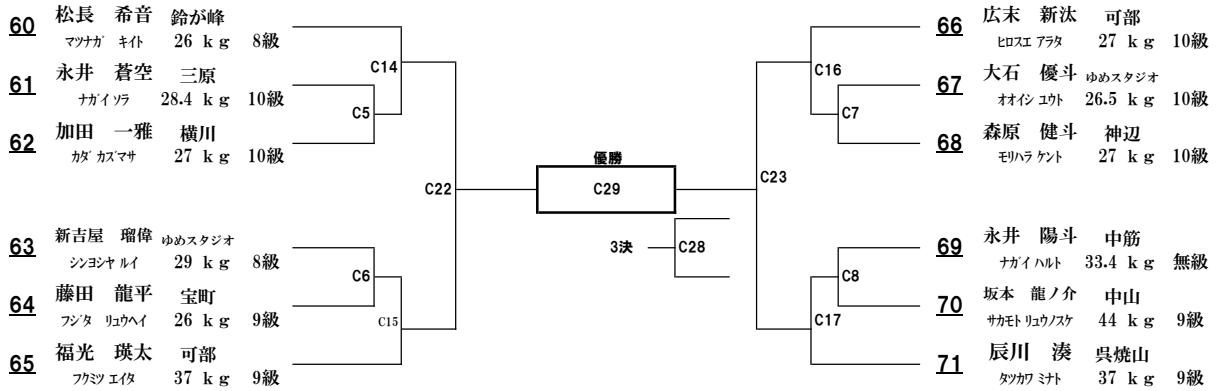

【Cコート(組手)】小学3年生男子(中級)の部 5名

試合時間: 60秒*60秒+体重判定(軽い方)

貸出防具: ヘッドギア・胴プロテクター

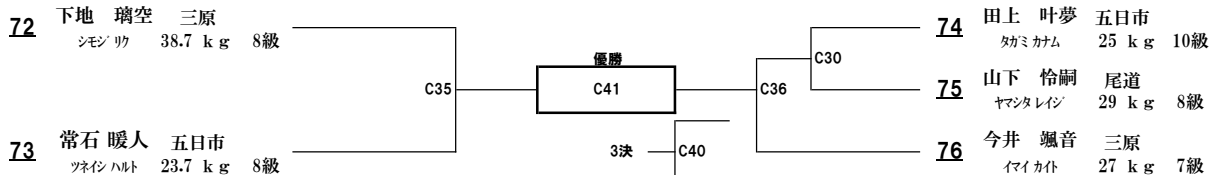

【Cコート(組手)】小学1年生男子(上級)の部 3名

試合時間: 90秒*90秒+体重判定(3kg)+90秒+体重(軽い方)

貸出防具: ヘッドギア

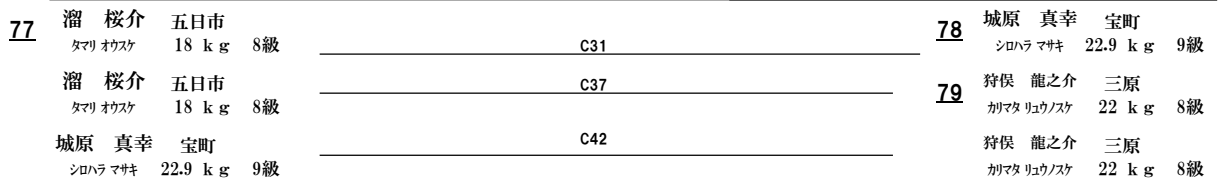

【Cコート(組手)】小学2年生男子(上級)の部 3名

試合時間: 90秒*90秒+体重判定(3kg)+90秒+体重(軽い方)

貸出防具: ヘッドギア

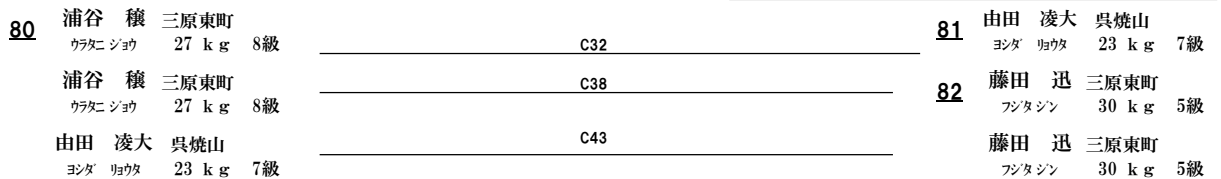

【Cコート(組手)】小学3.4年生女子(中・上級)の部 4名

試合時間: 90秒*90秒+体重判定(3kg)+90秒+体重(軽い方)

貸出防具: ヘッドギア

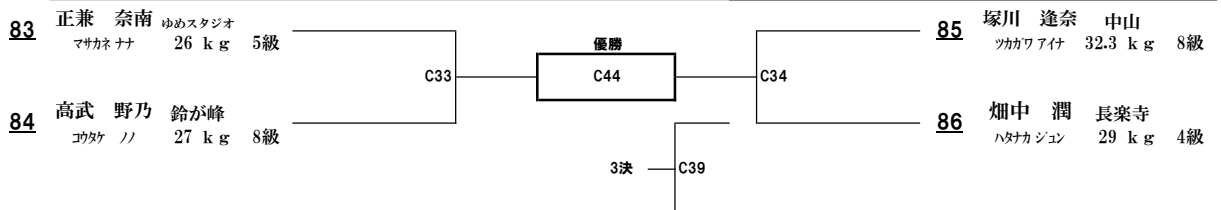

【Bコート(組手)】 小学4年生男子(初級)の部 5名

試合時間: 60秒*60秒+体重判定(軽い方)
貸出防具: ヘッドギア・胴プロテクター

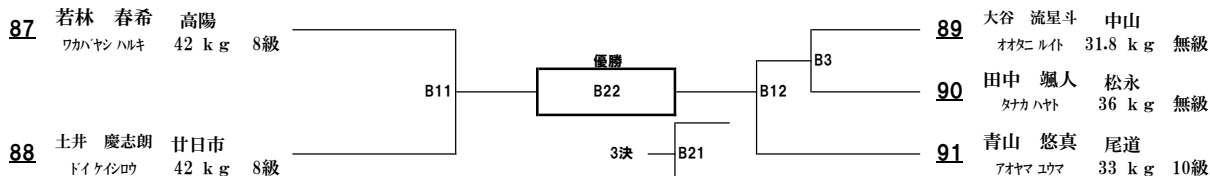

【Bコート(組手)】 小学4年生男子(中級)の部 6名

試合時間: 60秒*60秒+体重判定(軽い方)
貸出防具: ヘッドギア・胴プロテクター

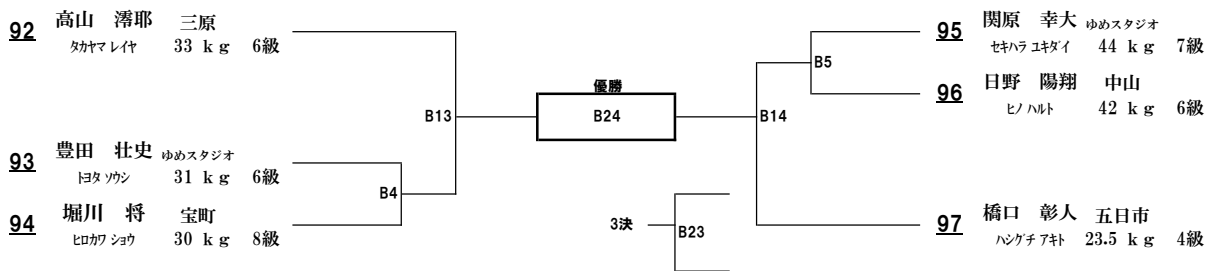

【Bコート(組手)】 小学5.6年生女子(初・中級)の部 4名

試合時間: 60秒*60秒+体重判定(軽い方)
貸出防具: ヘッドギア・胴プロテクター

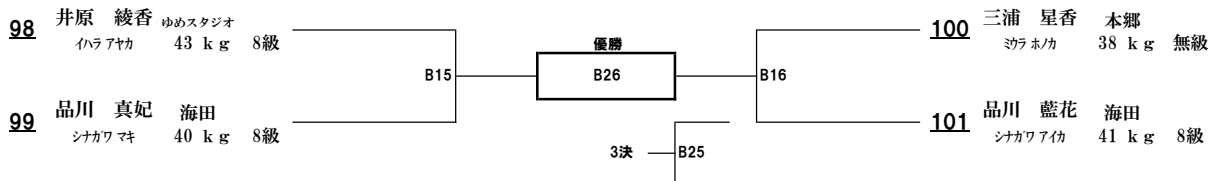

【Bコート(組手)】 小学5年生男子(初・中級)の部 10名

試合時間: 60秒*60秒+体重判定(軽い方)
貸出防具: ヘッドギア・胴プロテクター

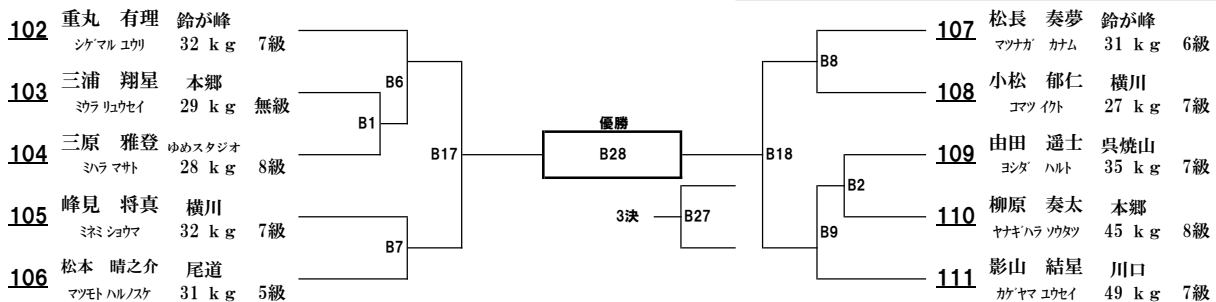

【Bコート(組手)】 小学6年生男子(初・中級)の部 5名

試合時間: 60秒*60秒+体重判定(軽い方)
貸出防具: ヘッドギア・胴プロテクター

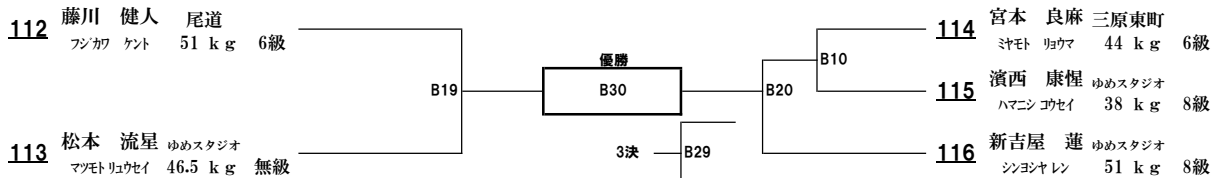

【Bコート(組手)】 小学3年生男子(上級)の部 4名

試合時間: 90秒*90秒+体重判定(3kg)+90秒+体重(軽い方)
貸出防具: ヘッドギア

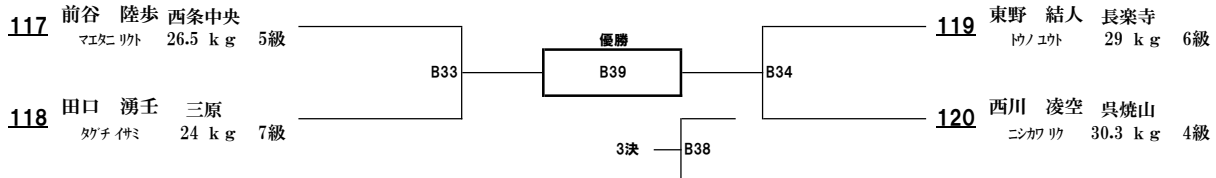

【Bコート(組手)】 小学4年生男子(上級)の部 5名

試合時間: 90秒*90秒+体重判定(3kg)+90秒+体重(軽い方)
貸出防具: ヘッドギア

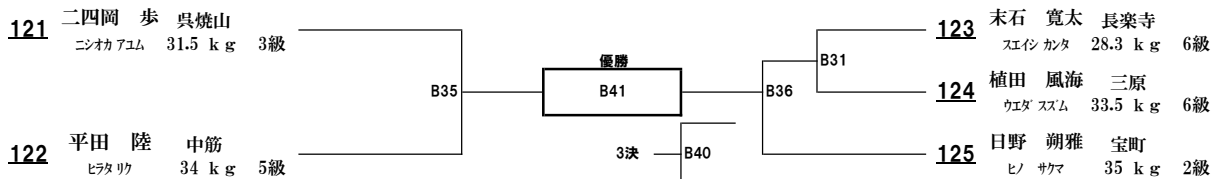

【Bコート(組手)】 小学5.6年生女子(上級)の部 3名

試合時間: 90秒*90秒+体重判定(3kg)+90秒+体重(軽い方)
貸出防具: ヘッドギア

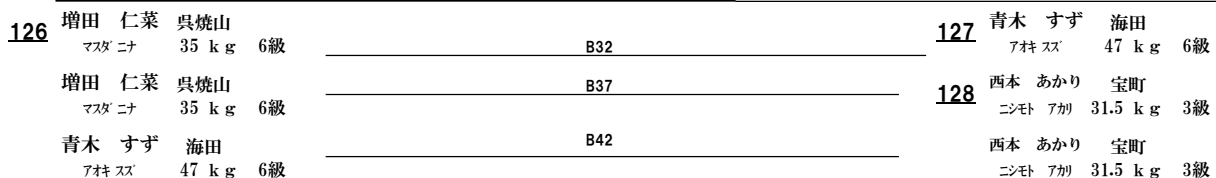

【Aコート(組手)】小学5年生男子(上級)の部 7名

試合時間: 90秒+90秒+体重判定(3kg)+90秒+体重(軽い方)
貸出防具: ヘッドギア

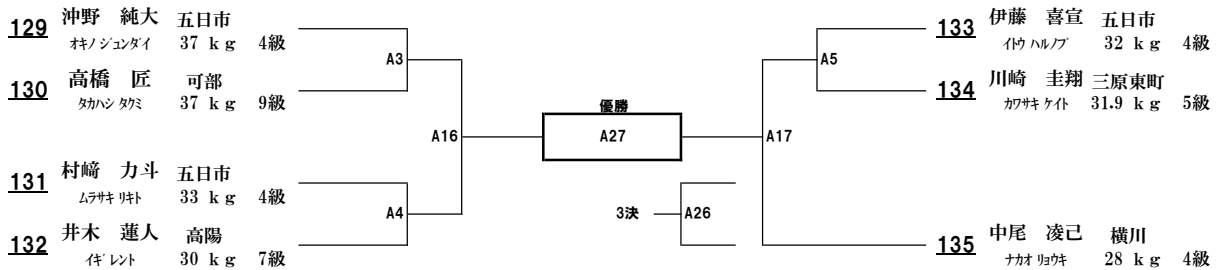

【Aコート(組手)】小学6年生男子(上級)の部 7名

試合時間: 90秒+90秒+体重判定(3kg)+90秒+体重(軽い方)
貸出防具: ヘッドギア

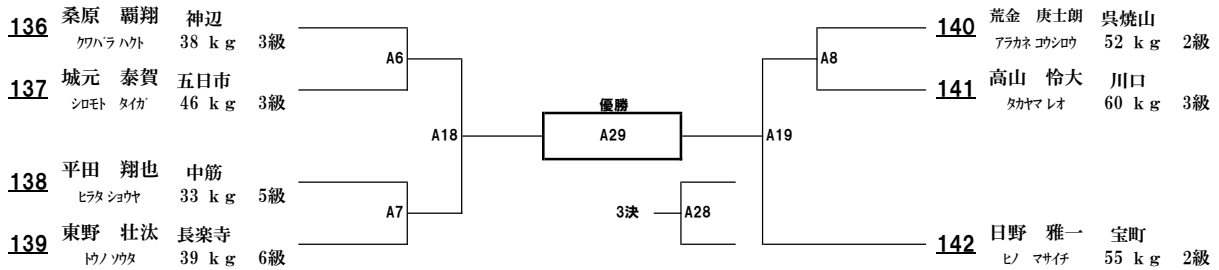

【Aコート(組手)】中学1年生男子上級の部 5名

試合時間: 90秒+90秒+体重判定(3kg)+90秒+体重(軽い方)
貸出防具: 無し。マウスガードは各自準備(非公認品可)

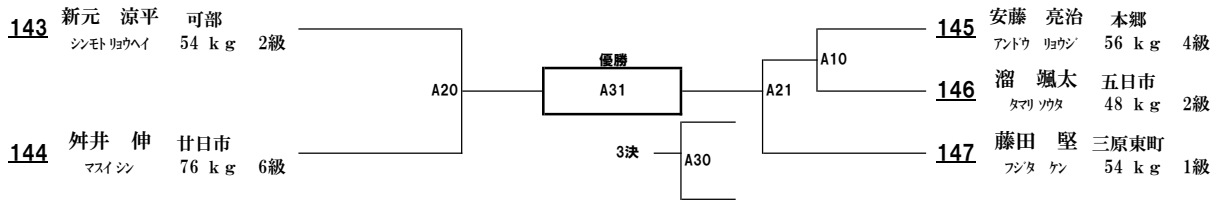

【Aコート(組手)】中学2.3年生男子上級の部 6名

試合時間: 90秒+90秒+体重判定(3kg)+90秒+体重(軽い方)
貸出防具: 無し。マウスガードは各自準備(非公認品可)

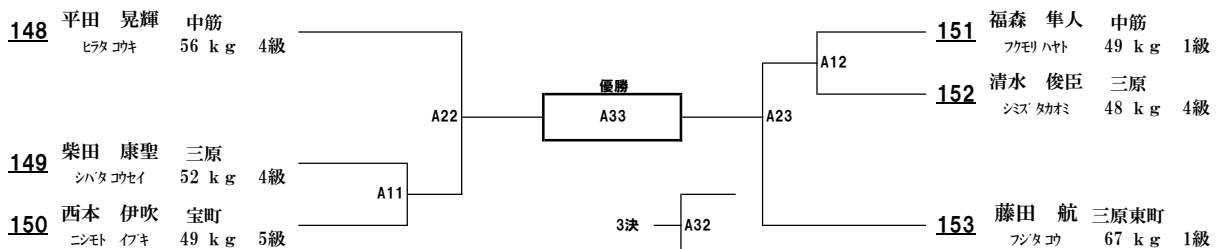

【Aコート(組手)】中学生女子上級の部 4名

試合時間: 90秒+90秒+体重判定(3kg)+90秒+体重(軽い方)
貸出防具: 無し。マウスガードは各自準備(非公認品可)

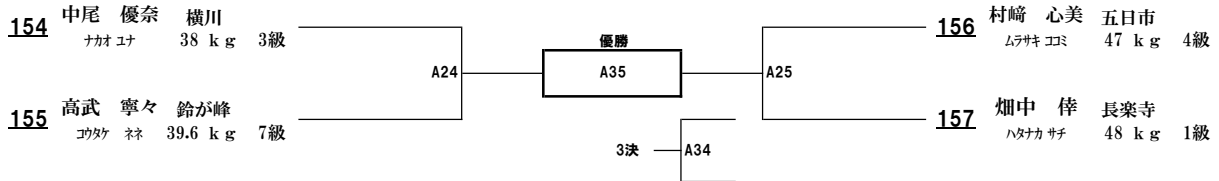

【Aコート(組手)】高校生女子上級の部 3名

試合時間: 120秒+120秒+体重判定(5kg)+120秒+体重(軽い方)
貸出防具: 無し。マウスガードは各自準備(公認品のみ)

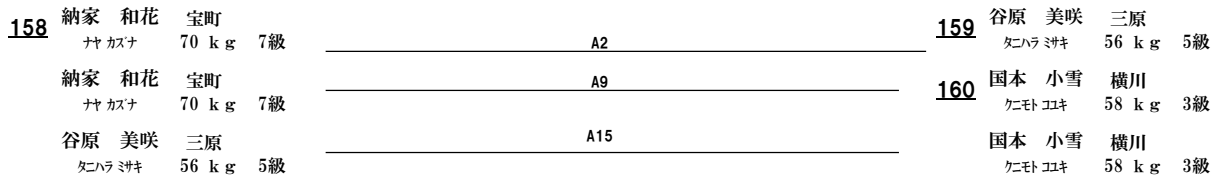

【Aコート(組手)】一般女子上級の部 2名

試合時間: 180秒+120秒+120秒+体重判定(5kg)
貸出防具: 無し。マウスガードは各自準備(公認品のみ)

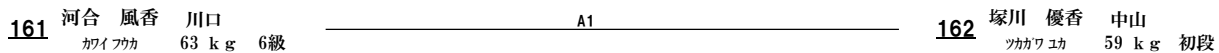

【Aコート(組手)】一般男子上級の部 4名

試合時間: 180秒+120秒+120秒+体重判定(10kg)
貸出防具: 無し

